

NL

EN

DE

FR

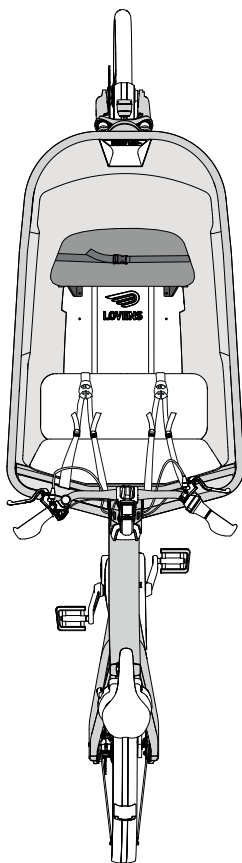

LOVENS EXPLORER FRONT BENCH.

USER MANUAL

Art.nr. black: 10206564

Art.nr. brown: 10206513

1. Garantie.

- Lees de gebruikershandleiding van de Lovens Explorer voor de algemene voorwaarden en de veiligheidsvoorschriften omtrent het gebruik van de Lovens Explorer.
- Lovens biedt 2 jaar garantie op fabricage- en/of productiefouten.
- Voor behoud van garantie mogen alleen originele onderdelen gebruikt worden. Bij gebruik van andere onderdelen, kan Lovens niet aansprakelijk gesteld worden voor eventuele schade.
- Zorg voor een juiste bevestiging zoals beschreven in de handleiding. Het niet correct bevestigen kan beschadigingen aan de voorbank of de Lovens Explorer opleveren en/of tot gevaarlijke situaties leiden.
- Het is niet toegestaan zelf aanpassingen aan de voorbank door te voeren. Wanneer dit wel gedaan wordt, kan de functionaliteit veranderen en zal de garantie vervallen.
- Deze voorbank is uitsluitend geschikt voor de Lovens Explorer van Lovens.
- De garantie zal ingaan op het moment dat de dealer de voorbank aan de consument verkoopt. Bewaar daarom je aankoopbewijs goed.

2. Benodigdheden.

2.1 Eigen onderdelen

- Voor het installeren van de voorbank, is er eigen gereedschap nodig. Zorg ervoor dat je het volgende bij de hand hebt:
 - Inbussleutel 5
 - Platte schroevendraaier

2.2 Productonderdelen

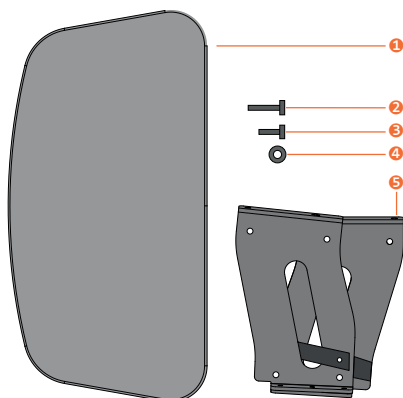

Figuur 1 - Onderdelen Lovens Explorer voorbank.

- 1 Zitting
- 2 M6x16 bout (4x)
- 3 M6x25 bout (6x)
- 4 M6 sluitring (10x)
- 5 Voeten met gordel

3. Instructies.

3.1 Installatie instructies

1. Leg de zitting **1** met de zitzijde op de tafel. Het onderstel dat aan de zitting gemonteerd is, zal nu openstaan.
2. Neem de voeten **5** en maak de gesp los. Hierdoor zijn de twee onderdelen los van elkaar te bevestigen.
3. Plaats de voet **5** op het onderstel van de zitting. Er is een linker- en

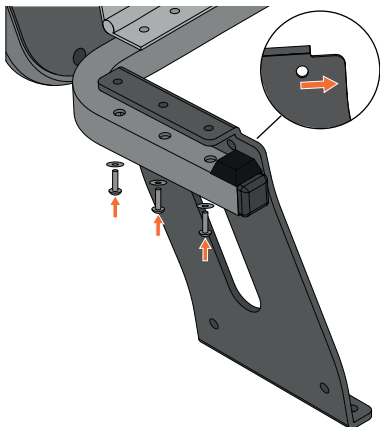

Figuur 2 - Plaatsen voet aan onderstelzitting.

rechterzijde. Plaats de voet 5 zo dat het van binnen over het onderstel geplaatst wordt en de uitsparing naar voren wijst.

4. Zet de voet vast met de M6x25 bout 2. Schuif de sluitring 4 om de bout 2 heen en plaats het geheel op de daarvoor aangegeven plaatsen. Draai de bouten 2 handvast (5 Nm). Gebruik hiervoor de inbussleutel 5.
5. Herhaal dit geheel voor de andere zijde.
6. Voordat de voorbank geplaatst kan worden, moeten de vier doppen (zoals aangegeven in figuur 3) verwijderd worden. Gebruik hiervoor een platte schroevendraaier en steek die

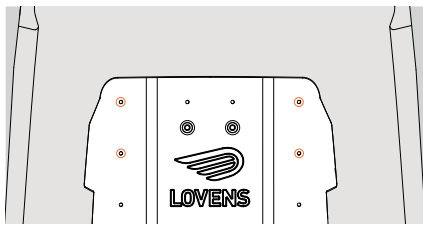

Figuur 3 - Verwijderen doppen.

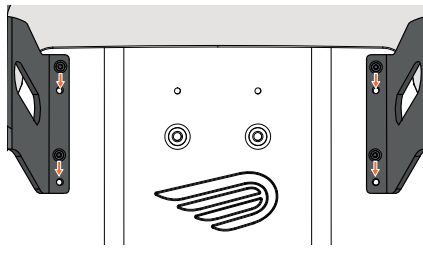

Figuur 4 - Plaatsen en bevestigen voorbank.

voorzichtig onder de doppen.

7. Plaats de gehele voorbank inclusief de voeten op de aangegeven plaats in figuur 4. Schuif de sluitring 4 en bout 2 om elkaar heen en bevestig deze handvast (5Nm) aan de bodemplaat. Gebruik hiervoor de inbussleutel 5.
8. Zet de zitting nu horizontaal en maak de gesp weer vast over de voorbank zodat de zitting 1 gesloten blijft.

LET OP

- Bewaar de doppen uit de bodemplaat in geval je de voorbank niet meer wilt gebruiken. Zo kunnen de tapgaten weer afgesloten worden.
- Controleer regelmatig of de voorbank nog goed vast zit in de bodemplaat van de Lovens Explorer. Eventuele speling kan voor onstabiele of gevaarlijke situaties zorgen.

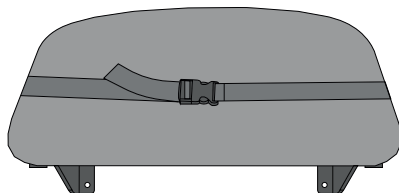

Figuur 5 - Bevestigen van de gesp.

3.2 Gebruiksaanwijzingen

LET OP

- Zorg er te allen tijde voor dat het riempje om de middel van het kind zit.

WAARSCHUWING

- De voorbank is alleen bedoeld voor het ondersteunen en vastzetten van kinderen van 1,5 tot 7 jaar.
- De voorbank kan een maximale belasting van 25 kg hebben. Let er bij langdurige belasting met voorwerpen op dat dit geen scherpe of te zware objecten zijn. Hierdoor bestaat er een risico tot schade aan de voorbank.
- Laat de kinderen niet zonder toezicht in de bakfiets zitten. Er bestaat een kans dat de fiets om kan vallen waardoor er mogelijk letsel kan ontstaan.

3.3 Na het gebruik

3.3.1 Schoonmaken

- Reinig de voorbank met een vochtige doek en/of een zachte borstel. Maak geen gebruik van zeephoudende en chemische reinigingsmiddelen.

3.3.2 Opbergen

- Let er bij het opbergen op dat er geen zware en/of scherpe voorwerpen op de gedemonteerde voorbank worden geplaatst. Dit kan eventuele schade aan de voorbank veroorzaken.

1. Warranty.

EN

- Read the user manual of the Lovens Explorer for the general terms and conditions and safety instructions for use of the Lovens Explorer.
- Lovens offers a two-year warranty against manufacturing and/or production defects.
- The warranty requires the use of only original parts. If other parts are used, Lovens cannot be held liable for any damage.
- Ensure that the front bench is properly fastened as described in the user manual. Incorrect attachment may cause damage to the front bench or Lovens Explorer and/or can lead to hazardous situations.
- Modifying the front bench yourself is not permitted. If this is done, functionality can change and the warranty will be voided.
- This front bench is only suitable for the Lovens Explorer from Lovens.
- The warranty is valid from the moment at which the dealer sells the front bench to the consumer. This means it is important to keep your proof of purchase in a safe place.

2. Requirements.

2.1 Own parts

- Certain tools are required to install the front bench. Ensure that you have the following tools:
 - Hex wrench 5
 - Flat screwdriver

2.2 Product parts

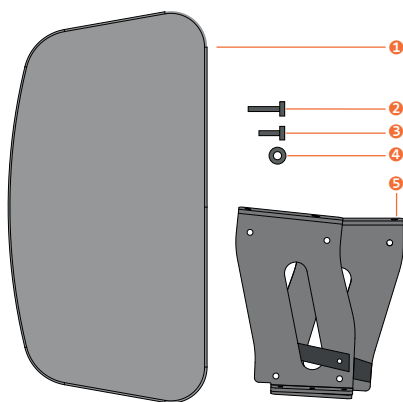

Figure 1 - Lovens Explorer front bench parts.

- ① Seat
- ② M6x16 bolt (4x)
- ③ M6x25 bolt (6x)
- ④ M6 washer (10x)
- ⑤ Feet with seatbelt

3. Instructions.

3.1 Installation instructions

1. Place the seat ① on the table with the top side facing downwards. The frame on the underside of the seat will now be open.
2. Take the feet ⑤ and open the buckle. This allows the two parts to be attached separately.
3. Place the foot ⑤ onto the frame on the underside of the seat. There is a left

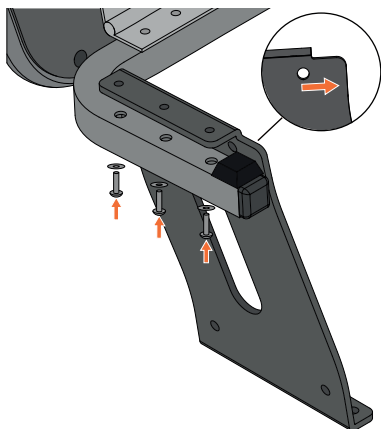

Figure 2 - Connecting foot to frame on underside of seat.

and a right side. Place the foot 5 so that it sits over the frame on the inside with the notch facing forwards.

4. Attach the foot with the M6x25 bolt 2. Slide the washer 4 over the bolt 2 and insert this assembly into the locations indicated. Screw the bolts 2 hand tight (5Nm). Use hex wrench 5 for this.
5. Repeat this procedure on the other side.
6. Before the front bench can be attached, the four caps (as shown in figure 3) must be removed. Carefully insert a flat screwdriver under the caps to remove them.

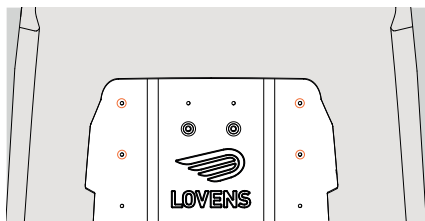

Figure 3 - Removing caps.

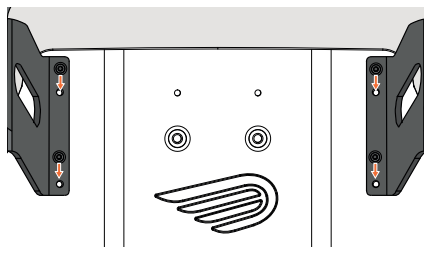

Figure 4 - Placing and attaching front bench.

7. Place the complete front bench, including the feet, as shown in figure 4. Slide the washer 4 over the bolt 3 and screw these into the base plate with a torque of 5 Nm (hand tight). Use hex wrench 5 for this.
8. Now place the seat horizontally and close the buckle over the front bench so that the bench 1 remains closed.

PLEASE NOTE

- Store the caps from the base plate in case you no longer wish to use the front bench, so that the screw holes can be closed again.
- Regularly check that the front bench is still firmly attached to the base plate of the Lovens Explorer. A loose bench can lead to unstable or hazardous situations.

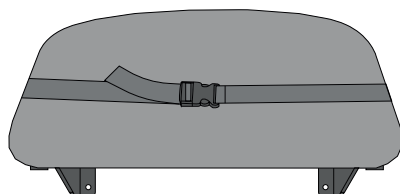

Figure 5 - Attaching the buckle.

3.2 Instructions for use

PLEASE NOTE

- Ensure that the belt is attached around the middle of the child's body at all times.

WARNING

- The front bench is only designed to hold and support children from 1.5 to 7 years old.
- The front bench is suitable for loads of up to 25 kg. Ensure that no sharp or heavy objects are placed on the bench for long periods. This may result in damage to the front bench.
- Do not leave children in the cargo bike unattended. The bike may fall over, which can lead to injuries.

3.3 After use

3.3.1 Cleaning

- Clean the front bench with a damp cloth and/or a soft brush. Do not use cleaning products containing soap or chemicals.

3.3.2 Storage

- When storing the front bench, ensure that no sharp objects are placed on the disassembled front bench. This may cause damage to the front bench.

1. Garantie.

- Informieren Sie sich im Lovens Explorer Benutzerhandbuch über die allgemeinen Bedingungen und Sicherheitshinweise für den Gebrauch des Lovens Explorer.
- Lovens bietet 2 Jahre Garantie auf Herstellungs- und/oder Produktionsfehler.
- Für den Erhalt der Garantie dürfen nur Originalteile verwendet werden. Bei Verwendung anderer Teile kann Lovens nicht für eventuelle Schäden verantwortlich gemacht werden.
- Vergewissern Sie sich, dass der Vordersitz gemäß der Anleitung richtig montiert ist. Andernfalls kann es zu Schäden am Vordersitz und/oder zu gefährlichen Situationen kommen.
- Es ist nicht erlaubt, selbst Anpassungen an dem Vordersitz vorzunehmen. Andernfalls kann sich die Funktionalität verändern und erlischt die Garantie.
- Dieser Vordersitz ist nur für den Lovens Explorer von Lovens geeignet.
- Die Garantie beginnt ab dem Zeitpunkt, zu dem der Händler den Vordersitz an den Endverbraucher verkauft hat. Bewahren Sie daher Ihren Kaufbeleg gut auf.

2. Zubehörteile.

2.1 Eigenes Zubehör

- Sie benötigen eigenes Werkzeug für die Montage des Vordersitzes. Sorgen Sie dafür, dass Sie Folgendes griffbereit haben:
 - Inbusschlüssel 5 mm
 - Flachschaubenzieher

2.2 Produktzubehör

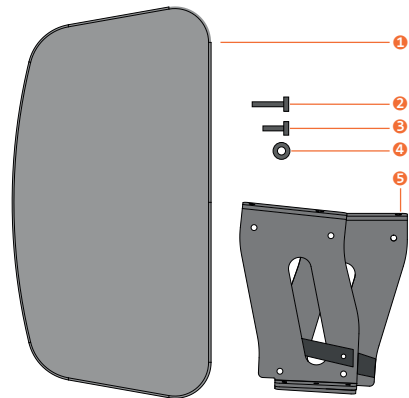

DE

Abbildung 1 - Zubehör Lovens Explorer Vordersitz.

- ① Sitzbank
- ② Bolzen M6x16 (4x)
- ③ Bolzen M6x25 (6x)
- ④ Unterlegscheibe M6 (10x)
- ⑤ Füße mit Gürtel

3. Anleitung.

3.1 Montageanleitung

1. Legen Sie den Sitz ① mit der Sitzseite auf den Tisch. Das am Sitz befestigte Untergestell liegt nun offen.
2. Nehmen Sie die Füße ⑤ und lösen Sie das Gurtschloss. Dadurch können die beiden Teile getrennt voneinander befestigt werden.
3. Stellen Sie den Fuß ⑤ auf das Untergestell der Sitzbank. Es gibt eine linke und eine rechte Seite. Positionieren Sie den Fuß ⑤ so,



Abbildung 2 - Einsetzen des Fußes am Untergestell der Sitzbank.

dass er an der Innenseite über dem Untergestell liegt und die Aussparung nach vorne zeigt.

4. Ziehen Sie den Fuß fest mit dem Bolzen M6x25 **2**. Schieben Sie die Unterlegscheibe **4** um den Bolzen **2** und setzen Sie sie das Ganze auf den dafür vorgesehenen Platz. Ziehen Sie die Bolzen **2** handfest an (5Nm). Verwenden Sie dazu den Inbusschlüssel 5 mm.
5. Wiederholen Sie das Ganze auf der anderen Seite.
6. Bevor der Vordersitz eingebaut werden kann, müssen die vier Kappen (wie in Abbildung 3 dargestellt) entfernt werden. Verwenden Sie dazu einen Flachsraubenzieher und führen Sie diesen vorsichtig unter die Kappen.

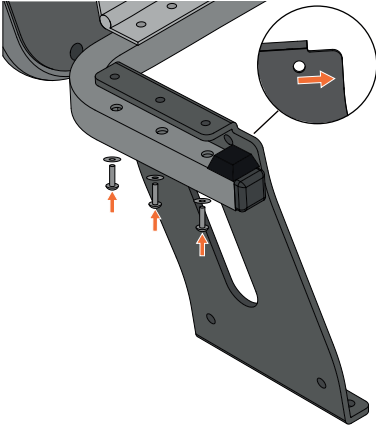

Abbildung 3 - Entfernen der Kappen.



Abbildung 4 - Einsetzen und Befestigen des Vordersitzes.

7. Stellen Sie den gesamten Vordersitz, einschließlich der Füße, auf die in Abbildung 4 angegebene Stelle. Schieben Sie die Unterlegscheibe **4** und den Bolzen **3** aufeinander und befestigen Sie diese mit 5 Nm (handfest) an der Grundplatte. Verwenden Sie dazu den Inbusschlüssel 5 mm.
8. Stellen Sie nun den Sitz waagrecht und schließen Sie das Gurtschloss über dem Vordersitz wieder, so dass die Sitzbank **1** geschlossen bleibt.

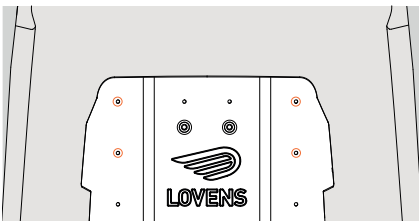
VORSICHT

- Bewahren Sie die Kappen der Grundplatte auf für den Fall, dass Sie den Vordersitz nicht mehr benutzen wollen. So können die Löcher wieder abgedeckt werden.
- Überprüfen Sie regelmäßig, ob der Vordersitz noch fest mit der Grundplatte des Lovens Explorers verbunden ist. Eventueller Spielraum kann instabile oder gefährliche Situationen verursachen.

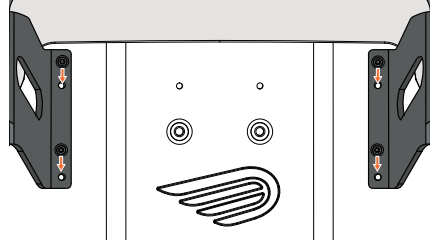

Abbildung 5 - Befestigen des Gurtschlosses.

3.2 Gebrauchsanleitung

VORSICHT

- Achten Sie darauf, dass der Gurt immer um die Taille des Kindes liegt.

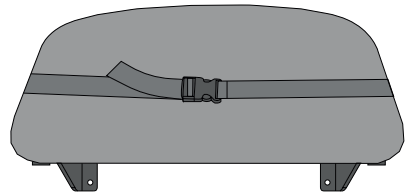
WARNUNG

- Der Vordersitz ist nur zum Sichern von Kindern im Alter von 1,5 bis 7 Jahren bestimmt.
- Die maximale Belastung des Vordersitzes beträgt 25 kg. Achten Sie darauf, dass keine scharfen oder schweren Gegenstände längere Zeit auf dem Vordersitz abgelegt werden. Es besteht die Gefahr einer Beschädigung des Vordersitzes.
- Lassen Sie Kinder nicht unbeaufsichtigt im Lastenfahrrad. Es besteht die Möglichkeit, dass das Fahrrad umkippt und dadurch Verletzungen entstehen.

3.3 Nach dem Gebrauch

3.3.1 Reinigung

- Reinigen Sie den Vordersitz mit einem feuchten Tuch und/oder einer weichen Bürste. Verwenden Sie keine chemischen Reinigungsmittel oder Reinigungsmittel auf Seifenbasis.

3.3.2 Lagerung

- Achten Sie bei der Lagerung darauf, dass keine schweren und/oder scharfen Gegenstände auf dem demontierten Vordersitz abgelegt werden. Dies könnte eventuell zu einer Beschädigung des Vordersitzes führen.

1. Garantie.

FR

- Lisez le manuel d'utilisation du Lovens Explorer pour connaître les conditions générales et les règles de sécurité concernant l'utilisation du Lovens Explorer.
- Lovens offre une garantie de 2 ans sur les défauts de fabrication et/ou de production.
- Seules les pièces d'origine peuvent être utilisées pour le maintien de la garantie. Lovens décline toute responsabilité en cas de dommage éventuel dû à l'utilisation d'autres pièces.
- Assurez-vous d'une fixation correcte comme décrit dans le manuel. Une fixation incorrecte peut endommager le siège avant et/ou entraîner des situations dangereuses.
- Il est interdit d'apporter soi-même des modifications au siège avant. Si vous faites cela, la fonctionnalité pourrait changer et la garantie sera inapplicable.
- Ce siège avant convient uniquement au Lovens Explorer de Lovens.
- La garantie prend effet à partir du moment où le siège avant est vendu par le revendeur au consommateur. Veuillez dès lors conserver votre preuve d'achat.

2. Matériel .

2.1 Matériel propre

- Pour installer le siège avant, vous aurez besoin de vos propres outils. Assurez-vous d'avoir les éléments suivants à portée de main :
- Clé Allen 5
- Tournevis plat

2.2 Pièces du produit

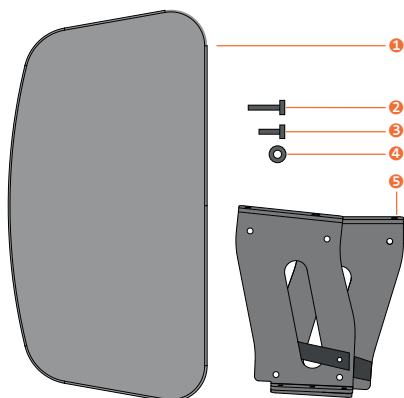

Figure 1 - Principales pièces du siège avant Lovens Explorer.

- 1 Siège
- 2 Vis M6x16 (4x)
- 3 Vis M6x25 (6x)
- 4 Rondelle M6 (10x)
- 5 Pieds avec ceinture

3. Instructions .

3.1 Instructions d'installation

1. Placez le siège 1 avec le côté assise sur la table. Le cadre qui est monté sur le siège sera maintenant ouvert.
2. Prenez les pieds 5 et défaites la boucle de ceinture. Vous pourrez alors attacher les deux parties séparément.
3. Placez le pied 5 sur le cadre du siège. Il y a un côté gauche et un côté droit. Positionnez le pied 5 de manière à

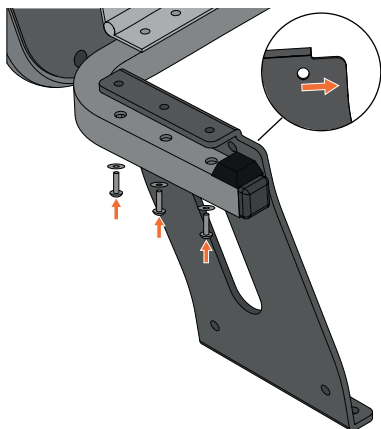

Figure 2 - Placement du pied sur le cadre du siège.

1. pouvoir le placer de l'intérieur sur le cadre, l'encoche orientée vers l'avant.
2. Fixez le pied avec la vis M6x25 ②. Faites glisser la rondelle ④ autour de la vis ② et placez le tout dans les positions indiquées. Serrez les vis ② serrage à la main (5 Nm). Utilisez une clé Allen 5.
3. Répétez toute l'opération pour l'autre côté.
4. Avant de pouvoir installer le siège avant, vous devez retirer les quatre bouchons (comme indiqué sur la figure 3). Utilisez à cette fin un tournevis plat que vous insérez soigneusement sous les bouchons.

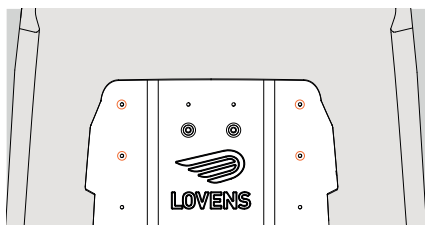

Figure 3 - Retrait des bouchons.

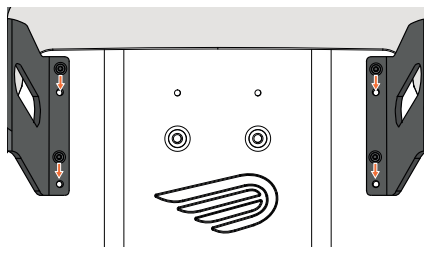

Figure 4 - Placement et fixation du siège avant.

5. Placez l'ensemble du siège avant, y compris les pieds, dans la position indiquée dans la figure 4. Faites glisser la rondelle ④ sur la vis ③ que vous vissez vissez à la main au plancher (5 Nm). Utilisez une clé Allen 5.
6. Placez maintenant le siège à l'horizontale et fermez à nouveau la boucle de ceinture de manière à ce que le siège reste ① fermé.

ATTENTION

- Gardez les bouchons du plancher pour garder les trous fermés au cas où vous ne voudriez plus utiliser le siège avant.
- Vérifiez régulièrement que le siège avant est toujours bien fixé au plancher du Lovens Explorer. Un jeu éventuel peut entraîner des situations instables ou dangereuses.

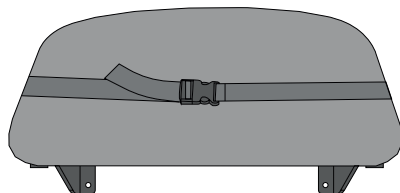

Figure 5 - Fermeture de la boucle.

3.2 Instructions d'utilisation

ATTENTION

- Assurez-vous toujours que la ceinture est bien fixée autour de la taille de l'enfant.

AVERTISSEMENT

- Le siège avant est uniquement destiné à soutenir et à sécuriser les enfants de 1,5 à 7 ans.
- Le siège avant peut supporter une charge maximale de 25 kg. Évitez toute charge prolongée avec des objets pointus ou trop lourds. Vous risquez d'endommager le siège avant.
- Ne laissez pas les enfants sans surveillance dans le vélo cargo. Le vélo risque de basculer, ce qui peut provoquer des blessures.

3.3 Après l'utilisation

3.3.1 Nettoyage

- Nettoyez le siège avant avec un chiffon humide et/ou une brosse douce. N'utilisez pas de produits de nettoyage contenant du savon ou des produits chimiques.

3.3.2 Rangement

- Lors du rangement, veillez à ce qu'aucun objet lourd et/ou pointu ne soit placé sur le siège avant démonté. Cela pourrait l'endommager.

Contact details

Lovens - Optima Cycles Trading B.V.
Beveland 2
1948 RA Beverwijk
+31(0)251 26 12 22

Lovens is a trading name of Optima Mobility Holding BV. All images in this brochure are the property of Optima Mobility Holding BV. We reserve the right to modify the models and versions. Colour differences may exist between the images and the actual colours. No rights may be derived from this brochure. No part of this brochure may be copied or used without the explicit permission of Optima Mobility Holding BV. Beverwijk, the Netherlands.